

## **Versorgungs-und Abschlussset KSRC0001**

## **Комплект для питания и наконечники KSRC0001**



Die unten aufgeführten Verfahren zeigen auf, wie die Montage des selbstregulierenden Heizkabels Calorflex ASCx - CSCx - HSCx ausgeführt werden muss. Die folgenden Angaben wollen die Anwendung anderer Montagemethoden und die Verwendung anderer Materialien nicht ausschließen. Die Installation muss in Übereinstimmung mit den spezifischen Anforderungen von Calorflex für das verwendete Heizkabel und unter Einhaltung der geltenden, anwendbaren nationalen und internationalen Normen ausgeführt werden.

*Перечисленные ниже процедуры описывают, как собрать саморегулирующийся греющий кабель Calorflex ASCx- CSCx- HSCx. Следующие инструкции не исключают других методов сборки или использования других материалов.*

*Установка должна выполняться в соответствии с конкретными требованиями Calorflex для используемого греющего кабеля и в соответствии с действующими национальными или международными нормами.*

### **Inhalt des Sets:**

- 1 Kabelniederhalter PG11 mit Dichtung und Gegenmutter
- 2 Thermoschrumpungen  $\varnothing$  19/6 L=40mm TRDP19-A
- 1 Thermoschrumpfung  $\varnothing$  19/6 L=120mm TRDP19-B
- 2 Thermoschrumpungen  $\varnothing$  3,2/1 L=125mm TRPO32-B

### **Notwendige Mittel:**

Schere – Cutter – Industrieller Fön

Calorflex srl lehnt jede Verantwortung für jegliche Verletzungen von Personen oder Sachschäden aufgrund einer falschen Anwendung des Produkts ab. Die allgemeinen Verkaufs - und Nutzungsbedingungen lesen.

### **Содержимое комплекта:**

- 1 Сальник кабеля PG11 с прокладкой и контргайкой
- 2 Термоусадочный материал  $\varnothing$  19/6 L=40мм TRDP19-A
- 1 Термоусадочный материал  $\varnothing$  19/6 L=120мм TRDP19-B
- 2 Термоусадочный материал  $\varnothing$  3,2/1 L=125мм TRPO32-B

### **Необходимые инструменты:**

Ножницы - Резак - Промышленный фен

*Calorflex srl снимает с себя какую-либо ответственность за возможный ущерб предметам и/или людям, связанный с неправильным использованием изделий. Проконсультируйтесь с общими условиями продажи и использования.*

## Versiegeltes Ende - Запечатанные наконечники



1.

Das Heizkabel wo notwendig abschneiden.  
Die Isolierung durchschneiden und 150mm entfernen.

азрежьте греющий кабель в нужном месте.  
Отрежьте и снимите изоляцию на участке 150мм.

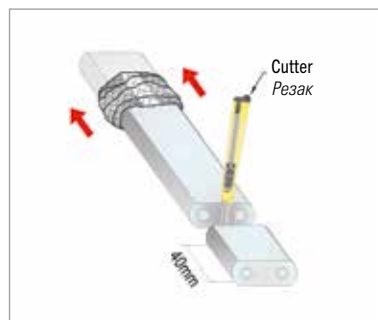

2.

Das Metallgeflecht zurückziehen.  
40mm Kabel abschneiden.

Отведите назад металлический чехол.  
Отрежьте 40мм кабеля.



3.

Die Thermoschrumpfung TRDP19-A wie angegeben  
platzieren und mit dem Föhn schließen.

Поместите термоусадочный материал TRDP19-A,  
как показано и запечатайте его феном.



4.

Das Metallgeflecht über der Thermoschrumpfung  
TRDP19-A nach unten ziehen.

Опустите металлический чехол на термоусадочный  
материал TRDP19-A.



5.

Die Thermoschrumpfung TRDP19-B platzieren und mit  
dem Föhn schließen.

Поместите термоусадочный материал  
TRDP19-B и запечатайте его феном.

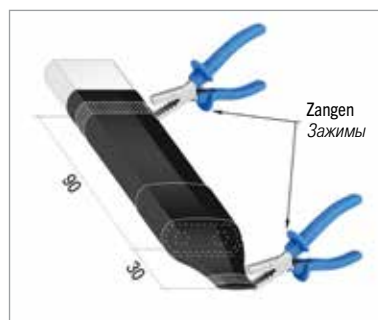

6.

Die Thermoschrumpfung TRDP19-B mit der Zange  
zusammenpressen.

Прижмите термоусадочный материал TRDP19-B  
зажимами.

## Ende zu versorgen - Конец для подачи питания

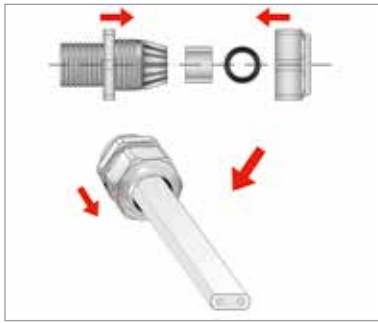

1.

Die Kabelklemme (3 Bestandteile) in das Kabel wie angegeben einziehen.

Поместите сальник кабеля (3 компонента) на кабель, как указано.



2.

Die Isolierung durchschneiden und 150mm entfernen.

Отрежьте и снимите изоляцию на участке 150мм.



3.

Das Metallgeflecht zurückziehen, umdrehen und biegen.

Отведите назад металлический чехол, заверните его и согните.



4.

Die Isolierung durchschneiden und die interne Isolierung entfernen.

Отрежьте и снимите внутреннюю изоляцию.

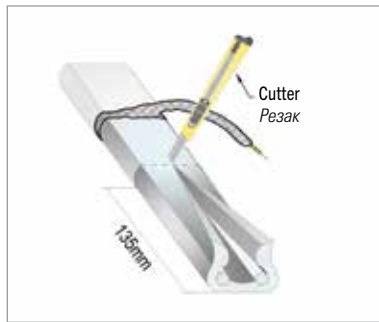

5.

Die letzte Isolierung abschneiden und entfernen.

Отрежьте и снимите последнюю изоляцию.



6.

Die Leiter befreien.

Освободите проводники.

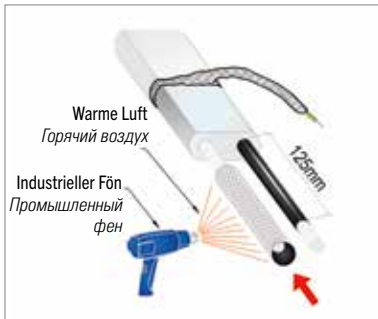

7.

Die Thermo Schrumpfung TRP032-B wie angegeben platzieren und mit dem Föhn schließen.

Поместите термоусадочный материал TRP032-B, как показано и запечатайте его феном.

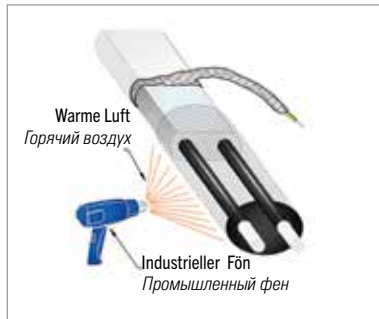

8.

Die Thermo Schrumpfung TRP019-A wie angegeben platzieren und mit dem Föhn schließen.

Поместите термоусадочный материал TRDP19-A, как показано и запечатайте его феном.

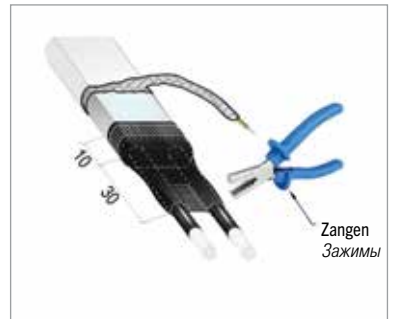

9.

Die Thermo Schrumpfung mit der Zange zusammenpressen.

Прижмите термоусадочный материал зажимами.



10.

Eine Länge von 6mm des Leiters und des Metallgeflechtes zur Verfügung stehen lassen.

Оставьте свободными 6мм проводника и чехла.

### HINWEISE - ПРЕДУПРЕЖДЕНИЯ

Um jegliches elektrische Risiko durch Beschädigung oder falsche Anwendung des Kabels zu vermeiden, muss davor ein Stromschutz angeschlossen. Das Ende des Kabels und die Bestandteile des Sets während der Installation trocken halten.

Во избежание риска электрического типа, вызванного повреждением или неправильным использованием кабеля, перед кабелем необходимо подключить электрическое защитное устройство. Во время установки конец кабеля и компоненты комплекта должны быть сухими.

