

Kit de raccordement et terminaison KSRC0010

Kit de conexión y terminación KSRC0010



Les procédures énumérées ci-dessous indiquent comment assembler le câble chauffant autorégulant Calorflex ASCx et CSCx. Les indications suivantes n'excluent pas l'utilisation d'autres méthodes d'assemblage ou l'utilisation de matériaux différents. L'installation doit être réalisée conformément aux exigences Calorflex spécifiques pour le câble chauffant utilisé et dans le respect des réglementations nationales ou internationales applicables en vigueur.

Los procedimientos mencionados a continuación indican el modo de ensamblar los cables calefactores autorregulables Calorflex ASCx y CSCx. Las siguientes indicaciones no pretenden excluir el uso de otros métodos de ensamblaje o el uso de diferentes materiales. La instalación debe llevarse a cabo de conformidad con los requisitos específicos de Calorflex para el cable calefactor utilizado y de conformidad con las normativas nacionales o internacionales vigentes.

Contenu du kit :

- 1 Connecteur CLFT0002
- 1 Bouchon de fermeture CLFT0502

Contenido del kit:

- 1 Conector CLFT0002
- 1 Tapón de cierre CLFT0502

Outils nécessaires :

- Ciseaux - Clé à six pans n°24
- Clé à six pans n°21

Herramientas necesarias:

- Tijeras - Llave hexagonal n° 24
- Llave hexagonal n° 21

Extrémité scellée / Extremo sellado

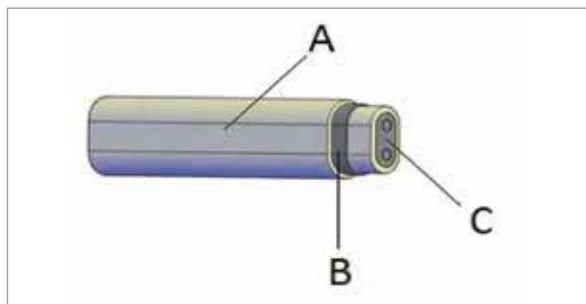

1.

Dénuder 10mm du premier isolant (A). Raccourcir la tresse métallique (B). S'assurer que la tresse métallique ne touche pas l'élément résistif (C).

Pele 10mm el primer aislamiento (A). Acorte la trenza metálica (B). Asegúrese de que la trenza metálica no toque el elemento resistivo (C).

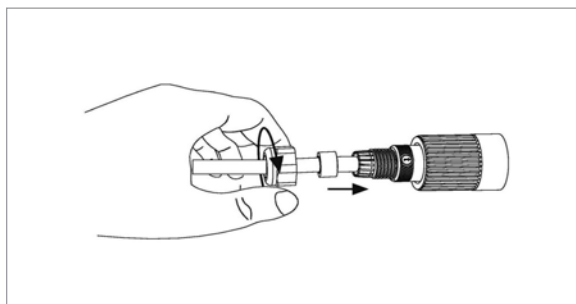

2.

Insérer le câble autorégulant dans le presse-étoupe CLFT0502 du bouchon prévu à cet effet.

Introduzca el cable autorregulable en el prensaestopas CLFT0502 del tapón.

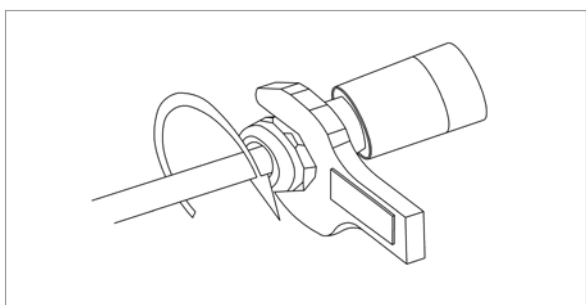

3.

Serrer les bagues des presse-étoupes.

Cierre las roscas de los prensaestopas.

Extrémité à alimenter / Extremo a alimentar

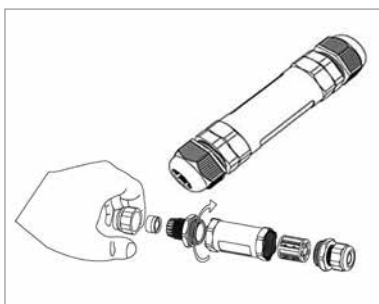

1.

Décomposer le connecteur CLFT0002.

Desmante el conector CLFT0002.

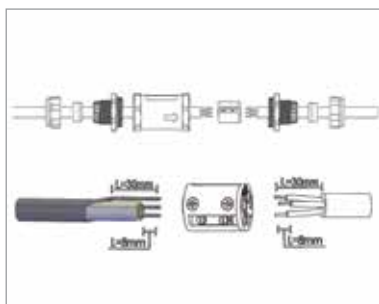

2.

Insérer le câble autorégulant et le câble d'alimentation dans les presse-étoupes prévus à cet effet et exécuter les branchements électriques dans le bornier.

Introduzca el cable autorregulable y el cable de alimentación en los prensaestopas correspondientes y realice las conexiones eléctricas en el bloque de conexión.

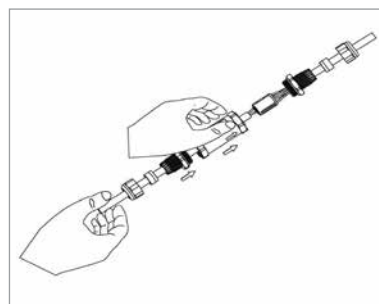

3.

Recomposer les différents composants du connecteur CLFT0002.

Monte nuevamente los varios componentes del conector CLFT0002.

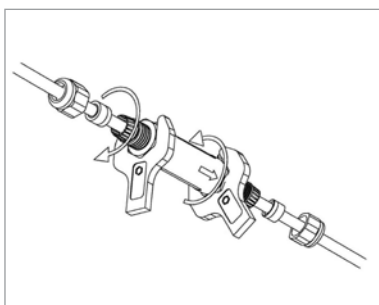

4.

Serrer les raccords sur le cylindre central.

Cierre los racores en el cilindro central.

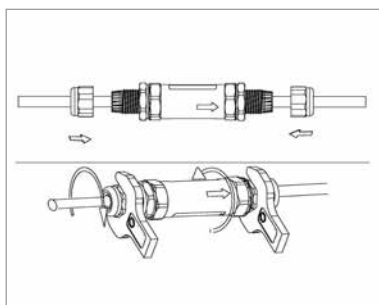

5.

Serrer les bagues des presse-étoupes.

Cierre las roscas de los prensaestopas.

MISES EN GARDE - ADVERTENCIAS

Pour éviter tout risque de type électrique causé par l'endommagement ou par la mauvaise utilisation du câble, il est nécessaire de connecter un dispositif de protection électrique en amont. Maintenir l'extrémité du câble et les composants du kit au sec pendant la phase d'installation.

Para evitar cualquier riesgo eléctrico causado por daños o un uso incorrecto del cable, es necesario conectar aguas arriba un dispositivo de protección eléctrica. Mantenga el extremo del cable y los componentes del kit secos durante la fase de instalación.